



Descripción: Juego Biosaludable "PONY".

Características: Fortalecimiento de las funciones cardíaca y pulmonar, desarrollo de la musculatura de brazos y piernas, cintura abdomen y espalda, mejorando la coordinación entre los cuatro.

Material: Tubo de acero galvanizado.

Medidas: 910x655x1.270 mm.

Zona de seguridad: 3.910x3.655 mm.

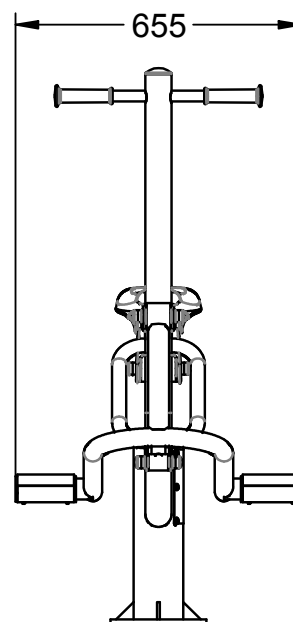

Zona de seguridad

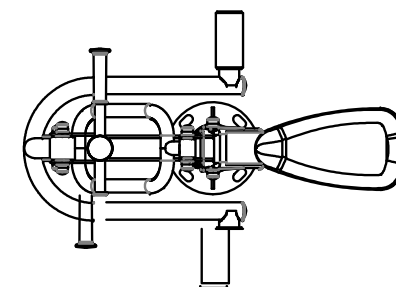
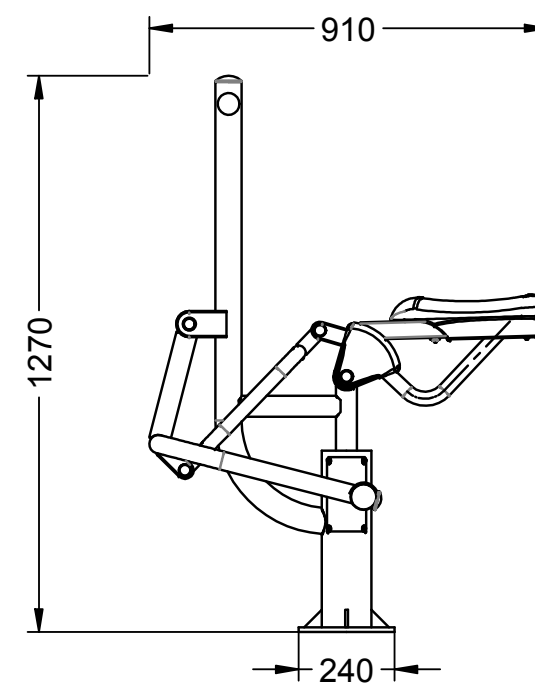
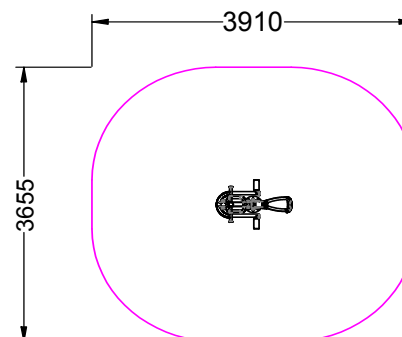

+ PRODUCTOS HAZ CLICK

